

INSTRUCTIONS

Connection Box FH-WC

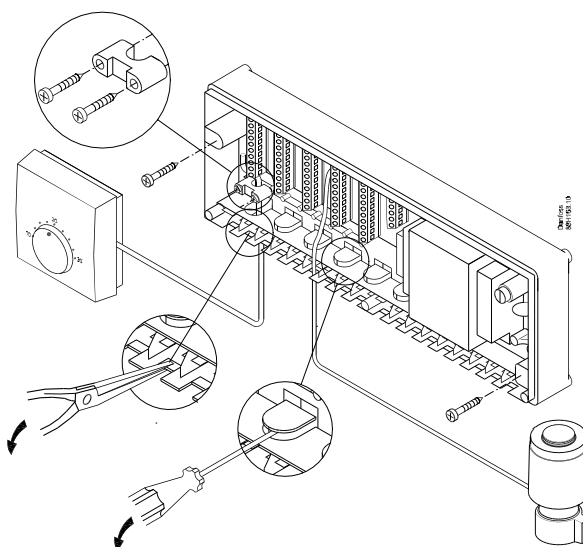

Montage
Mounting
Montage
Montage
Montering
Montage
Asennus
Montaż
Montaje



System diagram / System diagram / Funktionsschema / Système diagramme / Systemdiagram / Systemschema /
Toimintaavio / Schemat elektryczny systemu / Diagrama de conexiones

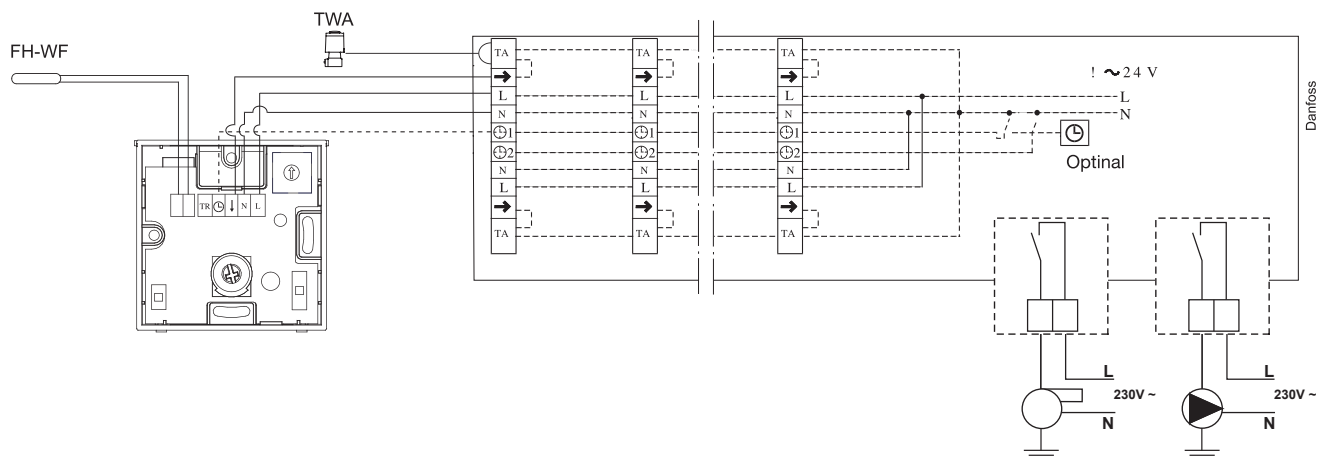

Tiilslutning / Wiring / Anschluss / Connections / Anslutning / Ansluiting / Kytkenta / Połączenia / Conexiónado

- DK** Timerstyret natsækning tilsluttes ved at forbinde \ominus i termostat med \ominus 1 eller \ominus 2 i koblingsboks.
- GB** Timer controlled-night-setback is connected by wiring \ominus in the thermostat with \ominus 1 or \ominus 2 in the Connection box.
- D** Die Schaltuhrfunktion wird aktiviert durch Verbinden der Klemme \ominus im Thermostat mit den Klemmen \ominus 1 oder \ominus 2 in der Klemmleiste
- F** Pour connecter le temporisateur à horloge (jour-nuit), raccorder le \ominus du thermostat au \ominus 1 ou au \ominus 2 du boîtier de raccordement.
- S** Timerkontrollerad nattanslutning kopplas genom att ansluta \ominus i termostaten med \ominus 1 eller \ominus 2 i anslutningsboxen.
- NL** De door de timer geregelde nachtdaling wordt aangesloten door \ominus in de termostaat met \ominus 1 of \ominus 2 in de aansluitdoos te verbinden.
- FIN** Ajustinohjattu yölämpötilan pudotus kytketään liittämällä termostaatti ajastimeen tai \ominus 1 tai \ominus 2 liittämätelossa.
- PL** Nocna regulacja temperatury sterowana zegarem przez podłączenie \ominus termostatu z \ominus 1 albo \ominus 2 skrzynki rozdzielczej.
- ES** Para conectar el cronotermostato (día-noche) conectar el \ominus del termostato a \ominus 1 ó \ominus 2 de la caja de conexiones.

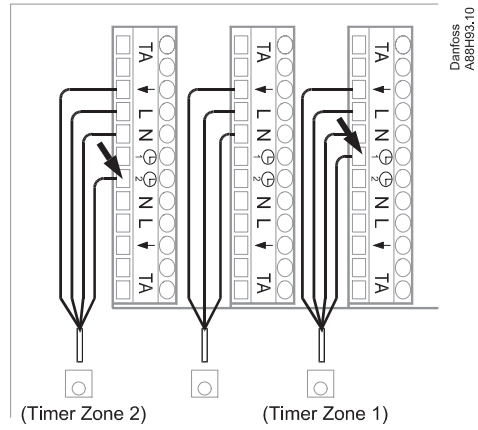

- DK** Tilkobling af flere termo-aktuatorer til én termostat (brokobling)
- GB** Connection of more thermo-actuators to one thermostat (bridging)
- D** Anschluss mehrerer Stellantriebe an einen Thermostaten (Brücke)
- F** Raccordement de plusieurs actuateurs thermostatiques à un thermostat (pontage)
- S** Anslutning av flera termoaktuatorer till en termostat (brokoppling)
- NL** Aansluiten van meerdere thermische aandrijvers op één thermostaat (overbruggen)
- FIN** Usemman toimilaitteen kytkentä yhteen termostaattiin (siltakytkentä)
- PL** Podłączenie kolejnych siłowników termicznych do jednego termostatu (mostkowanie)
- ES** Conexión de más actuadores a un termostato (Puentear).

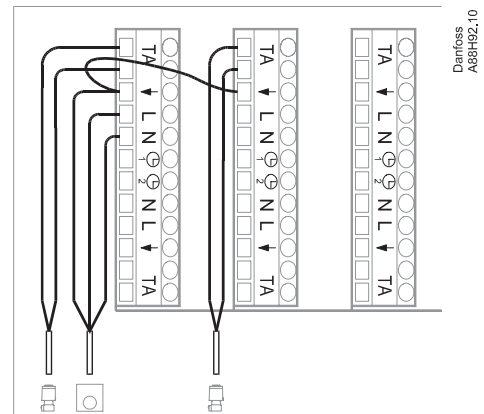

System / Système / System / System / Sistema

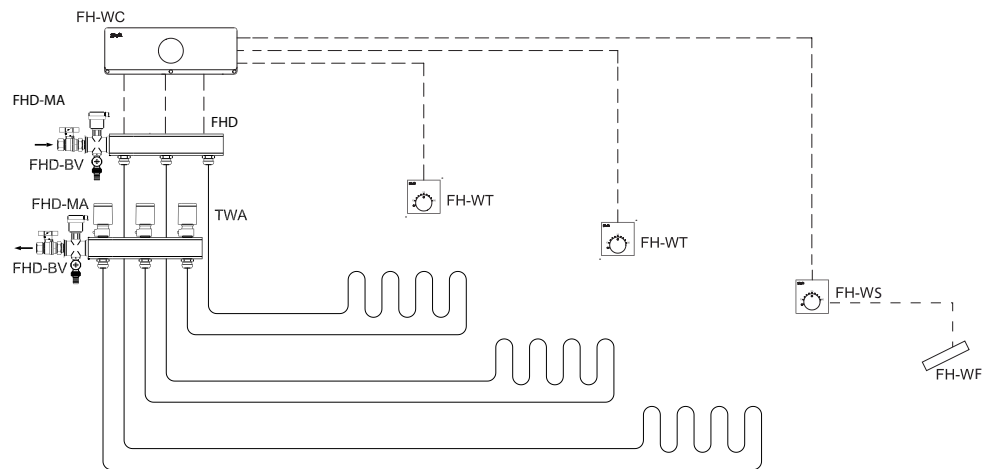

Mål / Measures / Maße / Mesures / Mått / Afmetingen / Mitat / Wymiary / Dimensiones

